

Согласовано:

Уполномоченное лицо решением общего собрания собственников помещений

МКД № 23 по ул. Комсомольская

(протокол от «2» ноября 2018г)

[Подпись] Новиков А.В.

«2» 11 2018 года

Утверждаю:

Глава Администрации
ЗАО г. Железногорск

_____ И.Г.Куксин

«_____» _____ 2018 г

Дизайн проект

Благоустройство дворовой территории

МКД по ул. Комсомольская 23

Состав проекта:

Часть 1: Схема согласованная с ресурсоснабжающими организациями.

Часть 2: Дефектная ведомость.

Часть 3: Локальная смета на ремонт дворового проезда МКД по ул. Комсомольская 23

Утверждаю:

Начальник ЖЭК- 6 _____

«2» ноября 2018 г.

Пояснительная записка
к заявке на ремонт дворового проезда многоквартирного дома

Комсомольская 23

«2» ноября 2018 г.

1. Дата ввода МКД в эксплуатацию: 1960г.
2. Количество квартир : 40
3. Площадь придомовой территории: 2110,8 м2
4. Состав элементов благоустройства: деревьев – 14 шт.
5. Описание текущего состояния придомовой территории:
-асфальтобетонное покрытие: удовлетворительное;
-оборудования придомовой территории малыми архитектурными формами:
бельевая стойка – 3 шт., скамейка – 5 шт., Горка металлическая – 1 шт., диван-качель – 1 шт.,
турник 3-х секционный – 1 шт., лаз- 1 шт., лиана-1 шт., песочница- 1 шт., морально и физически
устарели, неоднократно производился ремонт.
6. Планируемые работы по благоустройству дворовой территории: согласно каталогу «Мастер»
установка игрового комплекса (ИК-01.11) – 1 шт.
7. Информация об общественной деятельности собственников помещений многоквартирного
дома по благоустройству дворовой территории за последние пять лет:
Проведение субботника
8. Проведении капитального ремонта общего имущества многоквартирного дома , наружных
коммунальных и иных сетей (коммуникаций)в период благоустройства дворовой территории в
период с 01.05 2019 года по 30.09.2019 года не запланировано.
9. Споры по границам земельного участка отсутствуют.
10. Фамилия имя отчество представителя заинтересованных лиц, уполномоченных на
представление предложений, согласование дизайн -проекта благоустройства дворовой
территории, а так же на участие в контроле за выполнением работ , в том числе промежуточном и
их приёмке:
Новиков Александр Васильевич кв. 23.
11. Кадастровый номер земельного участка:24:58:0303019:286.

подписали:

Инженер строитель ЖЭК -6

 (Васильева Е.В.)

Техник -смотритель ЖЭК- 6

 (Бондарь М.В.)

мастер по домохозяйству ЖЭК - 6

 (Дорош Н.В.)

БЛАГОУСТРОЙСТВО МКД № 23 ПО УЛ. КОМСОМОЛЬСКАЯ

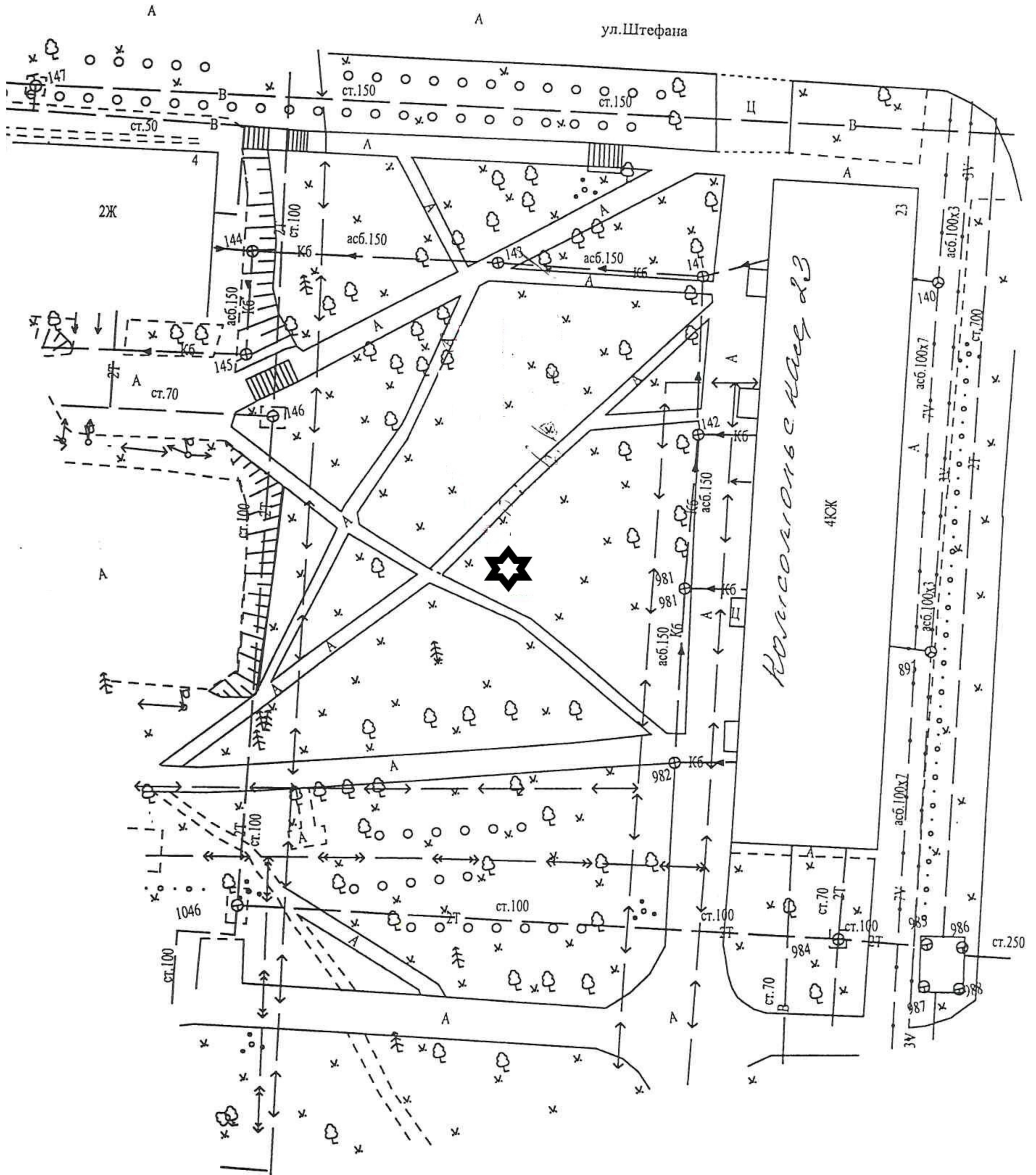

- установка игрового комплекса

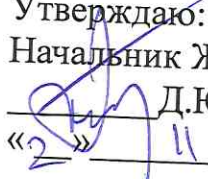
Утверждаю:
Начальник ЖЭК №6
 Д.Ю. Петров
«2» 11 2018г.

ДЕФЕКТНАЯ ВЕДОМОСТЬ
на установку МАФ на придомовой территории по ул. Комсомольская, 23.

№ п\п	Наименование работ	Ед. изм.	Кол-во	Примечание
1	Игровой комплекс ИК-01.11	шт	1	

Составил техник:  М.В. Бондарь



ИК-01.9

Игровой комплекс (3–7 лет)
H=2500, L=2230, B=2970. Высота ската=900

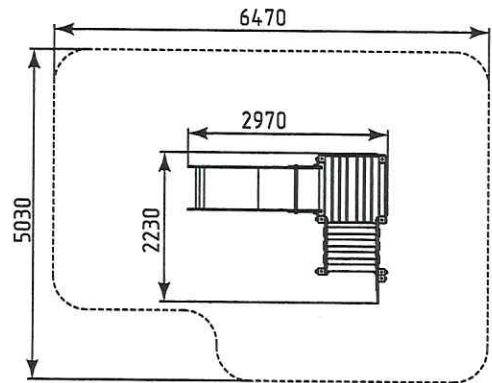

ИК-01.10

Игровой комплекс (4–8 лет)
H=2170, L=2100, B=4740. Высота ската=1200

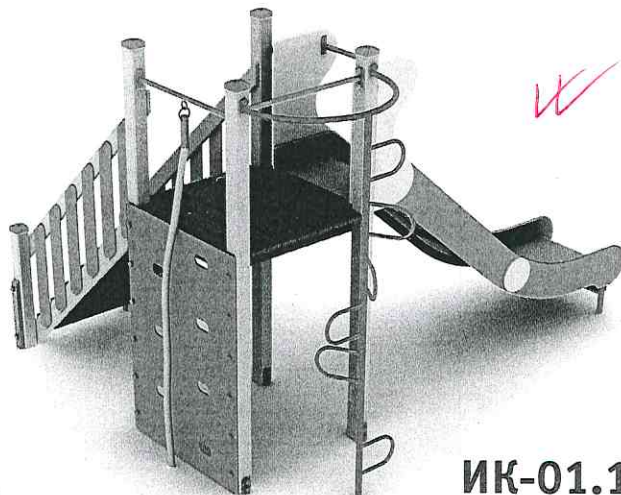
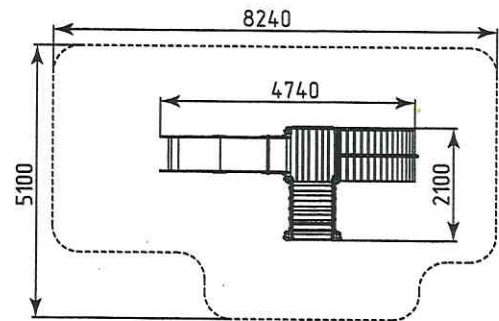

ИК-01.11

Игровой комплекс (5–12 лет)
H=2500, L=3060, B=3750. Высота ската=1500

