

Согласовано:

Уполномоченное лицо решением общего собрания собственников помещений

МКД № 25 по ул. Ленина

(протокол от « 08 » 10 2018г)

Горбаченко А.О. [подпись]

« 08 » октября 2018года

Утверждаю:

Глава ЗАТО г.Железногорск

_____ И.Г. Кукени

« _____ » _____ 2018 г

Дизайн проект

Благоустройство дворовой территории

МКД по ул. Ленина, 25

Состав проекта:

Часть 1: Схема согласованная с ресурсоснабжающими организациями.

Часть 2: Дефектная ведомость.

Часть 3: Локальная смета на оборудование детской площадки на придомовой территории МКД по ул. Ленина, 25.

Утверждаю:
Начальник ЖЭК-2

Горожанина О.Е. 

« 08 » октября 2018г.

Пояснительная записка

к заявке на оборудование детской площадки на придомовой территории многоквартирного дома № 25 по ул. Ленина.

« 08 » октября 2018 г.

1. Дата ввода МКД в эксплуатацию: **1957г.**
2. Количество квартир : **50**
3. Площадь придомовой территории: **3476м2**
4. Состав элементов благоустройства: Деревья, кустарник, диван-качеля, песочница, скамейка, металлическая горка, диван, бельевые стойки, ковровая стойка, клумба.
5. Описание текущего состояния придомовой территории:
 - асфальтобетонного покрытия: состояние удовлетворительное
 - оборудования придомовой территории малыми архитектурными формами:
Диван-качеля, песочница, скамейка, диван в удовлетворительном состоянии.
Металлическая горка — следы ржавчины в местах сварки, ослабление соединений, креплений.
6. Планируемые работы по благоустройству дворовой территории:
Установка новых МАФ (игровой комплекс, качели двухместные)
7. Информация об общественной деятельности собственников помещений многоквартирного дома по благоустройству дворовой территории за последние пять лет:
Участие жителей в проекте 2017г. «Цветущий Железнодорожник» озеленения двора: посадка саженцев.
8. Проведении капитального ремонта общего имущества многоквартирного дома , наружных коммунальных и иных сетей (коммуникаций) в период благоустройства дворовой территории в период с 01.05 2019 года по 30.09.2019 года **не запланировано.**
9. Споры по границам земельного участка **отсутствуют.**
10. Фамилия имя отчество представителя заинтересованных лиц, уполномоченных на представление предложений, согласование дизайн -проекта благоустройства дворовой территории, а так же на участие в контроле за выполнением работ , в том числе промежуточном и их приёмке: **Горбаченко Анастасия Олеговна, кв.№31, к.т. 8-913-551-33-81**
11. Кадастровый номер земельного участка **24:58:0303009:0038**

Подписали:

Инженер строитель ЖЭК -2

 О.И. Скрипкин

техник ЖЭК-2

 С.А.Афанасьева

мастер по домохозяйству ЖЭК - 2

 С.В. Миханожица



Б-07

Скамья

H=450, L=1470, B=330



Б-07.1

Скамья

H=500, L=1970, B=435



Б-23

Диван

H=1000, L=2060, B=765

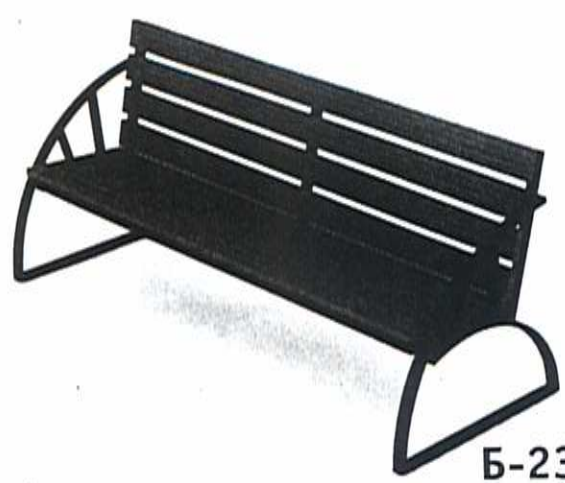

Б-23.1

Диван

H=885, L=2060, B=747



Б-24

Скамья

H=500, L=2050, B=500

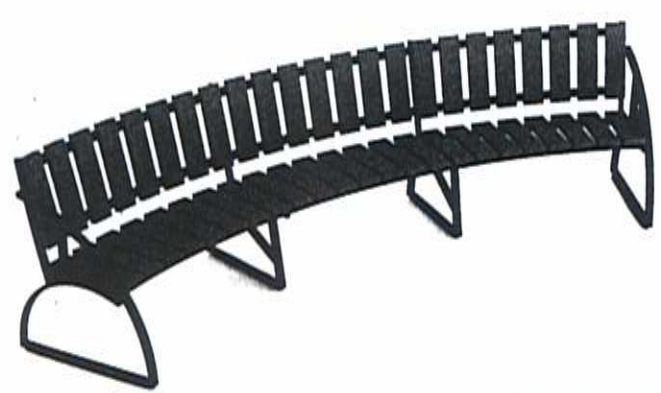

Б-23.2

Скамья

H=920, L=1120, B=3500



Б-23.3

Скамья

H=700, L=1085, B=3550



K-04
 Качели двойные с гибкой подвеской (6-12 лет)
 H=2190, L=2725, B=1460

K-04.1
 Качели одноместные с гибкой подвеской (6-12 лет)
 H=2190, L=1835, B=1460

D-112
 Накладка на качели «Гриб»
 H=1500, L=36, B=1050

K-04.4
 Качели одноместные с гибкой подвеской (6-12 лет)
 H=2190, L=1834, B=1460

K-04.6
 Качели двойные с гибкой подвеской (6-12 лет)
 H=2190, L=2725, B=1460

K-04.7
 Качели двойные с гибкой подвеской (6-12 лет)
 H=2190, L=2725, B=1460

Сиденье ОБРЕЗИНЕННОЕ

K-04.9
 Качели двойные с гибкой подвеской (1-3 года)
 H=2190, L=2725, B=1460

Сиденье ОБРЕЗИНЕННОЕ

K-04.11
 Качели двойные с гибкой подвеской (1-3 года, второе место 6-12 лет)
 H=2190, L=2725, B=1460

Сиденье ОБРЕЗИНЕННОЕ

K-04.51
 Качели одноместные с гибкой подвеской (6-12 лет)
 H=2190, L=1835, B=1460

Сиденье ОБРЕЗИНЕННОЕ

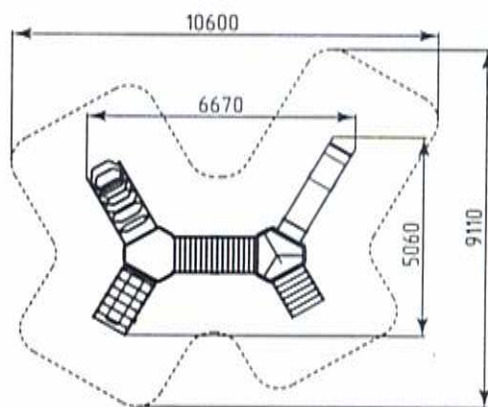

ИК-02.6

Игровой комплекс (6–12 лет)
H=4170, L=6670, B=5060. Высота ската=1500

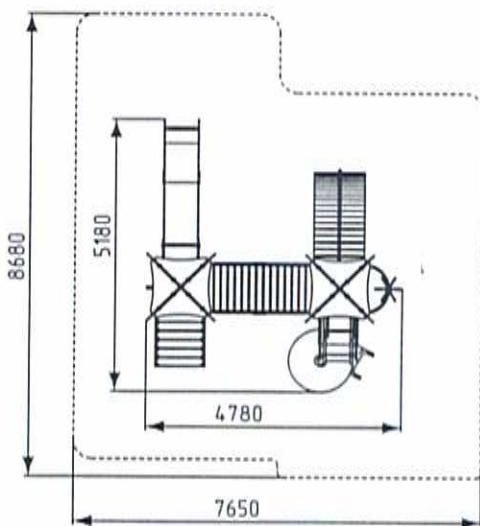

ИК-02.7

Игровой комплекс (6–14 лет)
H=4400, L=5180, B=4780. Высота ската=1500

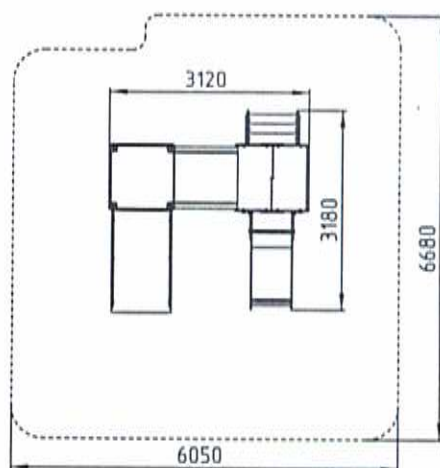
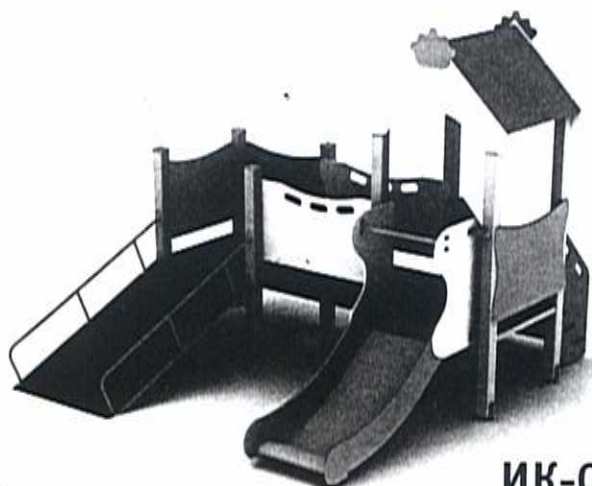

ИК-02.8

Игровой комплекс (3–7 лет)
H=2660, L=3120, B=3180. Высота ската=600

